



## РУКОВОДСТВО ПОЛЬЗОВАТЕЛЯ



системы видеонаблюдения  
**SATVISION**  
[satvision-cctv.ru](http://satvision-cctv.ru)

**ВЫЗЫВНАЯ ПАНЕЛЬ**

# SWV-710

## 1. ХАРАКТЕРИСТИКИ

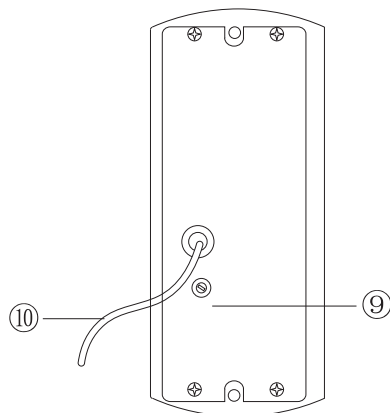
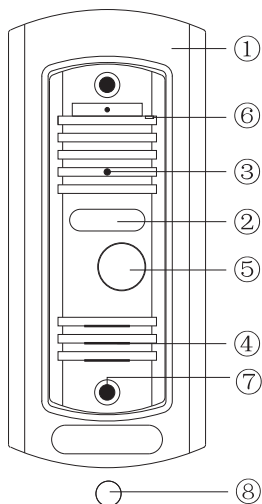

№	НАЗВАНИЕ	ОПИСАНИЕ
1	Защитный корпус	Предназначен для защиты панели от дождя и снега. Устанавливается в стену.
2	ИК светодиоды	Обеспечивает освещение в ночное время благодаря ИК-светодиодам.
3	Камера	Передает изображение на дисплей видеодомофона.
4	Динамик	Звуковое оповещение вызова.
5	Кнопка вызова	Предназначена для осуществления вызова посетителем.
6	Микрофон	Служит для осуществления аудио связи.
7	Отверстие крепления	Служит для крепления панели к стене.
8	Заглушка отверстия	Рассчитан для маскирования отверстий крепления.
9	Регулятор громкости	Увеличение/уменьшение громкости динамика.
10	Кабель	Для подключения видеодомофона и дверного замка.

## 2. СХЕМА ПОДКЛЮЧЕНИЯ

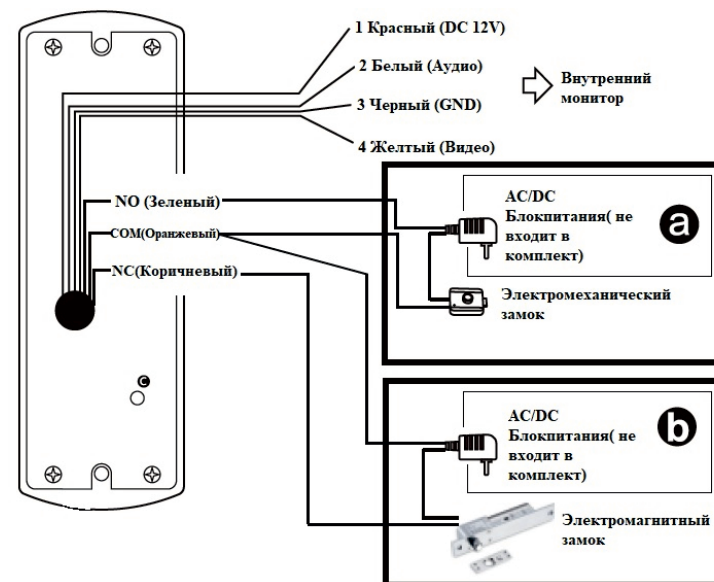

**ПРИМЕЧАНИЕ:** данная панель имеет возможность подключения как электромеханического замка с контактами (N.O), так и возможность подключения электромагнитного замка с контактами (N.C).

## 3. УСТАНОВКА

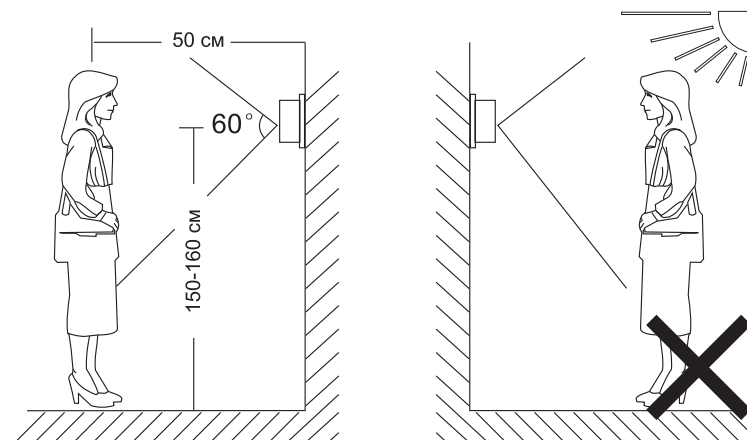

- Выключите электропитание перед установкой;
- Не устанавливайте устройство в местах с сильным электромагнитным излучением и ближе 30 см от силовых кабелей переменного тока, чтобы избежать помех;
- Техническое обслуживание должно выполняться только квалифицированным специалистом;
- Не устанавливайте камеру под прямыми лучами солнца;
- Выберите наиболее удобное положение, чтобы камера находилась на уровне глаз.

### Монтаж панели врезной в стену

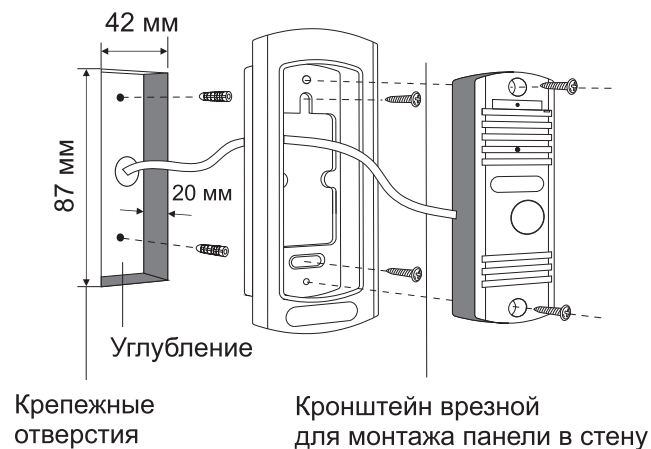

### 4. ТЕХНИЧЕСКИЕ ХАРАКТЕРИСТИКИ

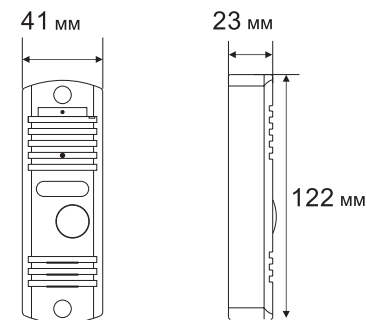

<b>Камера</b>	1/3" CMOS
<b>Угол обзора камеры</b>	70°
<b>Система изображения</b>	PAL
<b>Разрешение</b>	700 ТВЛ
<b>Потребляемая мощность</b>	200 mA Max
<b>Ток коммутации</b>	AC- 3A- 250В; DC- 3A - 30В
<b>Источник питания</b>	От монитора видеодомофона
<b>Температура эксплуатации</b>	-40°С...+50°С
<b>Степень защиты</b>	IP54
<b>Установка</b>	Врезная/накладная
<b>Размеры</b>	122(В) × 41(Д) × 23(Ш) мм
<b>Вес</b>	0,5 кг

### Монтаж панели накладной с козырьком и поворотным кронштейном

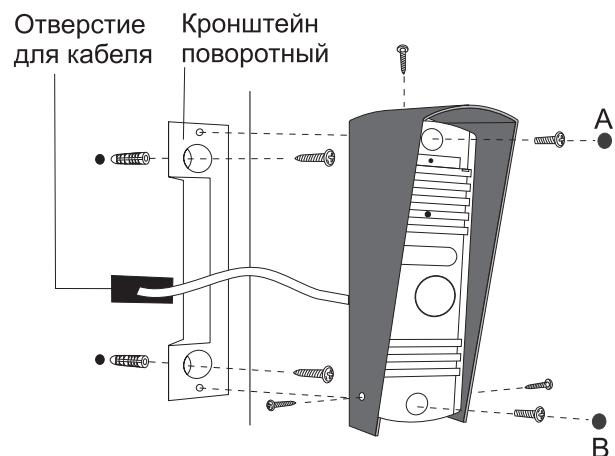

### 5. КОМПЛЕКТАЦИЯ

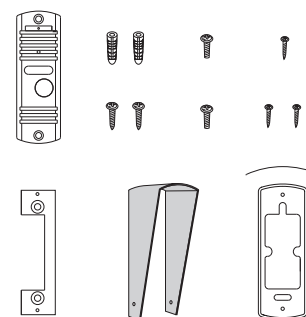

- Инструкция по эксплуатации - 1 шт.
- Вызывная панель с кабелем 45 см - 1 шт.
- Кронштейн для врезной установки панели в стену - 1 шт.
- Кронштейн для поворота панели на 30° - 1 шт.
- Защитный козырек для панели - 1 шт.
- Дюбель пластиковый - 2 шт.
- Шуруп для крепления панели - 2 шт.
- Винт М5 для крепления панели - 2 шт.
- Винт М3 для крепления козырька - 3 шт.
- Заглушка защитная для шурупов крепления - 2 шт.

**Гарантийный талон**

- 1) Продавец гарантирует, что купленное изделие является работоспособным и не содержит выявленных механических и иных повреждений на момент осуществления продажи.
- 2) Комплектность изделий проверяется при покупке в присутствии персонала фирмы.

№	Модель	Гарантийный срок	Серийный номер
1	SNV-710	12 месяцев	

**Примечание:**

В случае необоснованной претензии стоимость работ по проверке взимается с покупателя в соответствии с прейскурантом продавца.

Я, покупатель, с условиями гарантийного обслуживания ознакомлен. Товар получил полностью. Претензий по количеству и комплектации не имею.

Подпись покупателя \_\_\_\_\_

Подпись продавца \_\_\_\_\_ МП